

SANIREL 420 EVO

KIT DE CONNEXION 1 POMPE ÉVOLUTIF 2 POMPES

mono
pompe

INDIVIDUELLE
EAUX CHARGÉES



3 ÉQUIPEMENTS ET OPTIONS

OBLIGATOIRE

DISJONCTEUR MAGNÉTO THERMIQUE

Assure l'indispensable protection de la pompe en cas de blocage



4 - 6,3A - Réf : 000254
6,3 - 10A - Réf : 000255

ou



KIT FLOTTEUR NIVEAU HAUT

COFFRET TRANQUILLITÉ

Protection pompe
Alarme de niveau haut avec kit flotteur
Alarme de disjonction
Report d'alarme
Buzzer + voyant
Facilité de branchement direct sur une prise électrique

Réf : 003651



TUYAU DE REFOULEMENT SANIFLEX

Produit spécial refoulement eaux usées (Ø 63)

25m - Réf : 000263
50m - Réf : 000264



PANIER DE DÉGRILLAGE

Protège les pompes de relevage en évitant au maximum les éléments dangereux (couches, tampons, lingettes, chiffons...)



Réf : 003679

RÉHAUSSE DE 30 CM

1 seule réhausse possible en accessoire par poste

Réf : 000284



KIT DE CONNEXION RAPIDE



408 - Réf : 003676
414 - Réf : 003707
GRI - Réf : 003708

RALLONGE DE CÂBLE

Câble avec kit connecteur étanche pour rallonger vos câbles de pompe, flotteur... à votre longueur.



Pompe seule

20m - Réf : 002313
30m - Réf : 002567

Pompe + flotteur

20m - Réf : 003765
30m - Réf : 004008

PERCAGE Ø 100 mm

Pour percer, boucher et créer une nouvelle entrée en Ø 100 sur votre station de relevage



Réf : 002214



Réf : 002212

CLÉ ÉVO

Permet de passer de 1 à 2 pompes

Réf : 003675

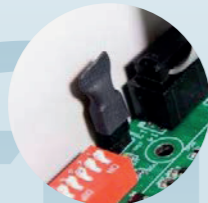

4 GARANTIES 2-3-4



Station
+ disjoncteur



Station
+ coffret



Station
+ coffret + panier

STATION DE RELEVAGE SANIREL 420 EVO

KIT DE CONNEXION 1 POMPE ÉVOLUTIF 2 POMPES

NOUVEAUTE



CONFORME
EN 12050-1



STATIONS DE RELEVAGE • INDIVIDUELLE • EAUX CHARGÉES

SANIREL 420 EVO

KIT DE CONNEXION 1 POMPE ÉVOLUTIF 2 POMPES

mono
pompe
INDIVIDUELLE
EAUX CHARGÉES



1 PRÉSENTATION

Station de relevage innovante pour eaux chargées (WC) adaptée aux maisons individuelles ou très petits collectifs. Pré-montée, pré-percée, la station est prête à être installée (enterrée ou hors sol). Elle dispose d'un grand volume de **420 litres** pour plus de sécurité, d'un fil d'eau pré-percé à **-60 cm** (+ 3 zones de perçage libres). Poste de relevage **évolutif** permettant le passage en toute simplicité de 1 à 2 pompes.

les + produit

- ▶ Grand Volume
- ▶ FEA grande profondeur - 60cm - 90 cm avec la réhausse
- ▶ Évolutive de 1 à 2 pompes
- ▶ Panier rapportable sans modification
- ▶ Garantie jusqu'à 4 ans

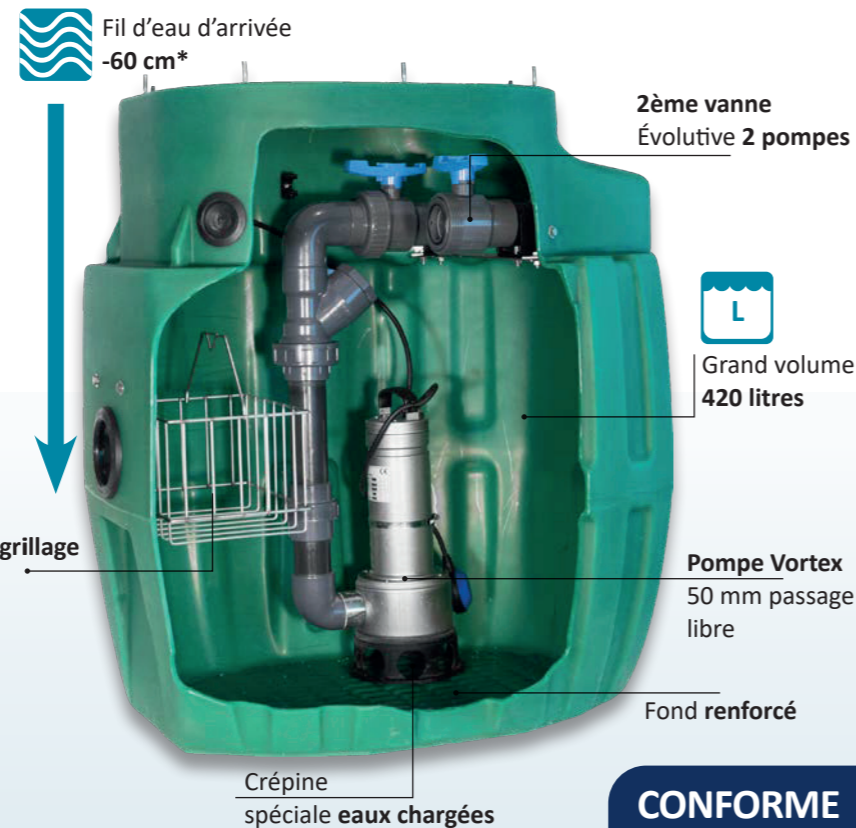

CONFORME EN 12050-1



Fournitures

- Poste de relevage complet prêt à installer
- Etiquettes d'avertissement à coller sur toilettes
- Fiche de procédure d'entretien obligatoire
- Certificat de garantie à renvoyer
- Visserie inox
- 2 passages de gaines Ø 40 ou Ø 50

ENTRÉE :

- Joint à lèvres Ø 100 en standard et/ou 3 zones de perçage libre
- Joint à lèvres pour ventilation Ø 50 ou Ø 100 (sur demande)

SORTIE :

- Ø 63 PVC F
- Embout Ø 63 2" fileté fourni

2 CARACTÉRISTIQUES TECHNIQUES

Station - Pompe	Haut (cm)	Volume (L)	FEA* (cm)	Références		
				Pompe 408	Pompe 414	Pompe GRI
Sanirel 420 EVO 1 pompe	100	420	60	003658	003670	003671

*FEA : profondeur du Fil d'Eau d'Arrivée

Pourquoi évoluer en double-pompes?

- ▶ Pompe de secours : en cas de défaillance de la 1re pompe, la 2e prend le relais automatiquement
- ▶ Alternance, 2 x moins d'usure de chaque pompe
- ▶ Tranquillité d'usage

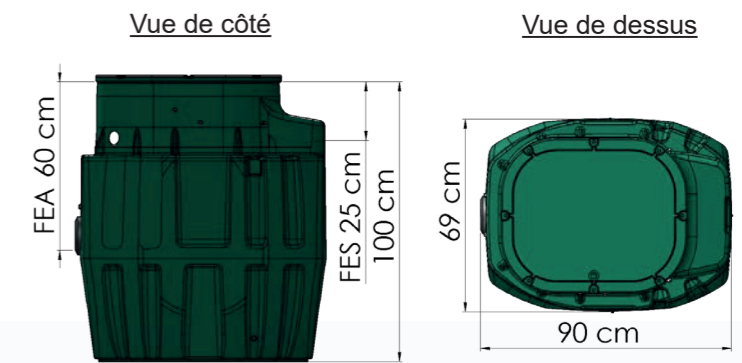

Tableau de sélection de la pompe

Pompes	Constr.	Roue	H max m	Q max m³/h	Passag. libre	Int (A)	P1 (kW)	Cond. µ	Poids pompe	Poids station
408	Inox	Vortex	9	24	50mm	5.3	1.1	22	14 kg	44 kg
414	Inox	Vortex	14	24	50mm	10.4	2.4	30	14 kg	44 kg
GRI	Mix	Dilacérat.	25	8	NC	6.8	1.5	30	19 kg	49 kg

H (m)	Longueur de refoulement (m) en Ø 63 obligatoire sauf pompe GRI possible en Ø 50									
	10	20	30	40	50	70	100	150	200	300
15	GRI	GRI	GRI	GRI	GRI	GRI	NC	NC	NC	NC
14	GRI	GRI	GRI	GRI	GRI	GRI	GRI	NC	NC	NC
13	GRI	GRI	GRI	GRI	GRI	GRI	GRI	GRI	NC	NC
12	GRI	GRI	GRI	GRI	GRI	GRI	GRI	GRI	GRI	NC
11	GRI	GRI	GRI	GRI	GRI	GRI	GRI	GRI	GRI	GRI
10	GRI	GRI	GRI	GRI	GRI	GRI	GRI	GRI	GRI	GRI
9	414	GRI	GRI	GRI	GRI	GRI	GRI	GRI	GRI	GRI
8	414	414	414	414	414	414	GRI	GRI	GRI	GRI
7	414	414	414	414	414	414	414	GRI	GRI	GRI
6	414	414	414	414	414	414	414	414	GRI	GRI
5	408	408	408	408	414	414	414	414	414	GRI
4	408	408	408	408	408	408	414	414	414	414
3	408	408	408	408	408	408	408	408	414	414
2	408	408	408	408	408	408	408	408	408	414
1	408	408	408	408	408	408	408	408	408	414

Choix de pompes avec un tuyau de 63 pvc - 53 mm intérieur - débit 6 m³/h pour une vitesse d'eau à 0,7 l/s